

2022/3/3 update

CYBER SPORTS

by **1→10**



パラスポーツの課題

『自分ごと化』できていないこと



－興味を持ちづらい環境－

観戦したり体験したりする機会の少なさ、インストラクター不足など、

やったこともみたこともないものには興味をもてない。

当然ですが、一般の人たちにまで普及していないというのが現状です。

エキサイティングで頭腦的なパラスポーツを知ってもらうために我々できることは

1→10が仕掛ける世界初※
パラスポーツエンターテインメント

CYBER SPORTS

※2017年自社調べ

ワントゥーテンは

パラスポーツをデジタルテクノロジーの力で

エンターテインメントというかたちに置き換えることで

「CYBER SPORTSプロジェクト」を立ち上げました

CYBER SPORTS

—サイバースポーツプロジェクト—

CYBER SPORTSシリーズ第一弾 (2017年1月)

CYBER WHEEL 1



CYBER SPORTSシリーズ第三弾 (2019年8月)

CYBER WHEEL X



CYBER SPORTSシリーズ第二弾 (2017年8月)

CYBER BOCCIA

CYBER SPORTSシリーズ第三弾 (2019年11月)

CYBER BOCCIA S



CYBER SPORTSには「4つ」のコンテンツが存在し、パラスポーツの普及に取り組んでいます

CYBER SPORTSシリーズ第一弾

車いすロードレースのトップ選手のスピードを追体験することが可能に
“車いすロードレース”をVRで体験できるコンテンツ

CYBER WHEEL 1

サイバーウィール 1

実際の車いすロードレースのように車いすの車輪（ハンドリム）を両手で回すことで
VR内の400mコースを駆け抜けるタイムトライアル
体感スピードは世界トップクラスの車いすロードレーサーと同じ速さを再現



※2017年度 GOOD DESIGN AWARDで【グッドデザイン賞】を受賞



RENTAL PRICE LIST ※機材運搬・設営撤去・運営費別途

1泊2日	¥ 600,000~
------	------------

7泊8日	¥ 1,200,000~
------	--------------

【セット内容】筐体・VRゴーグル/ゴーグル台・オペレーションボード・センサー/ケーブル等一式・運用PC・操作モニター・大型モニター/モニター台・音響機材

【仕様】

大きさ	全長：2150mm 幅：820mm 高さ：630mm
重量	45kg
乗車定員	1名
屋外設置	テントを張っての設置可(底上げ2~30cm必要)
VR対象年齢 (※要相談)	7歳未満の方は、大型モニターを見ながらのご体験をお願いしています。

【体験イメージ】



CYBER WHEEL 1 配置図面

■ 平面図

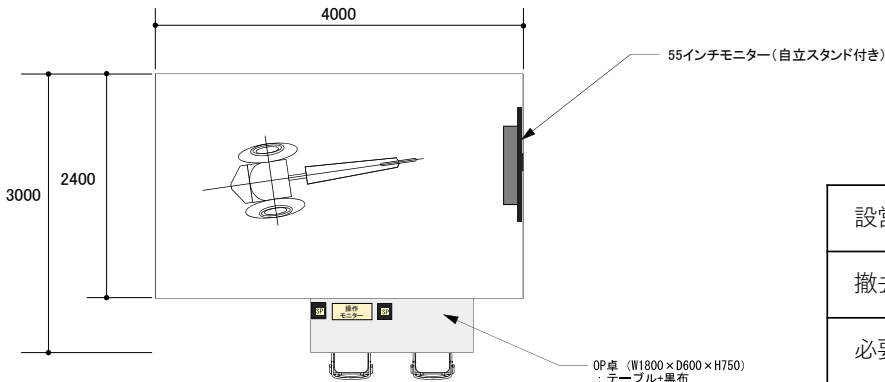

設営時間	1~2時間
撤去時間	1時間
必要電力	15A2回路

■ 立面図

【正面図】

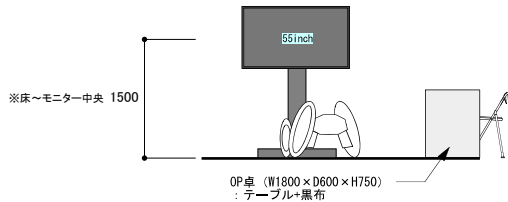

【側面図】

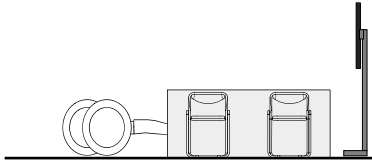

CYBER SPORTSシリーズ第二弾



Sport in Life

※スポーツ庁認定

頭脳的・戦略性が必要な競技であるボッチャのルールはそのままに
五感をフルに活用した新しいボッチャを体験できるコンテンツ

CYBER BOCCIA

サイバーボッチャ

ボッチャにテクノロジーを掛け合わせ誰でも気軽にボッチャを楽しめる
ボール位置・色をセンサーで自動計算、プロジェクションによる美しい演出、ゲーム進行と音の連動
エンターテインメント性のある新たなボッチャ

CYBER BOCCIAはスポーツ庁が令和元年7月1日に発表した「Sport in Life」プロジェクトに参入しています。

※ 「Sport in Life」はスポーツを行うことが生活習慣の一部となり、一人でも多くの方がスポーツに親しむ社会を実現していくプロジェクトです。



RENTAL PRICE LIST ※機材運搬・設営撤去・運営費別途

1泊2日	¥1,000,000~
------	-------------

7泊8日	¥2,000,000~
------	-------------

【セット内容】 プロジェクター (7200lm) ・ プロジェクター設置用トラス ・ LED付アルミフレーム ・ 測位センサー一式 ・ 運用PC 3台 ・ 音響機材
ボール/ボール台 ・ スクリーンシート

【仕様】

大きさ	長さ：4000mm 幅：5500mm 高さ：2500mm
体験人数	1対1 2対2 3対3 (2~6人)
屋外設置	基本不可
対象年齢	特に指定なし

【体験イメージ】



CYBER BOCCIA 配置図面

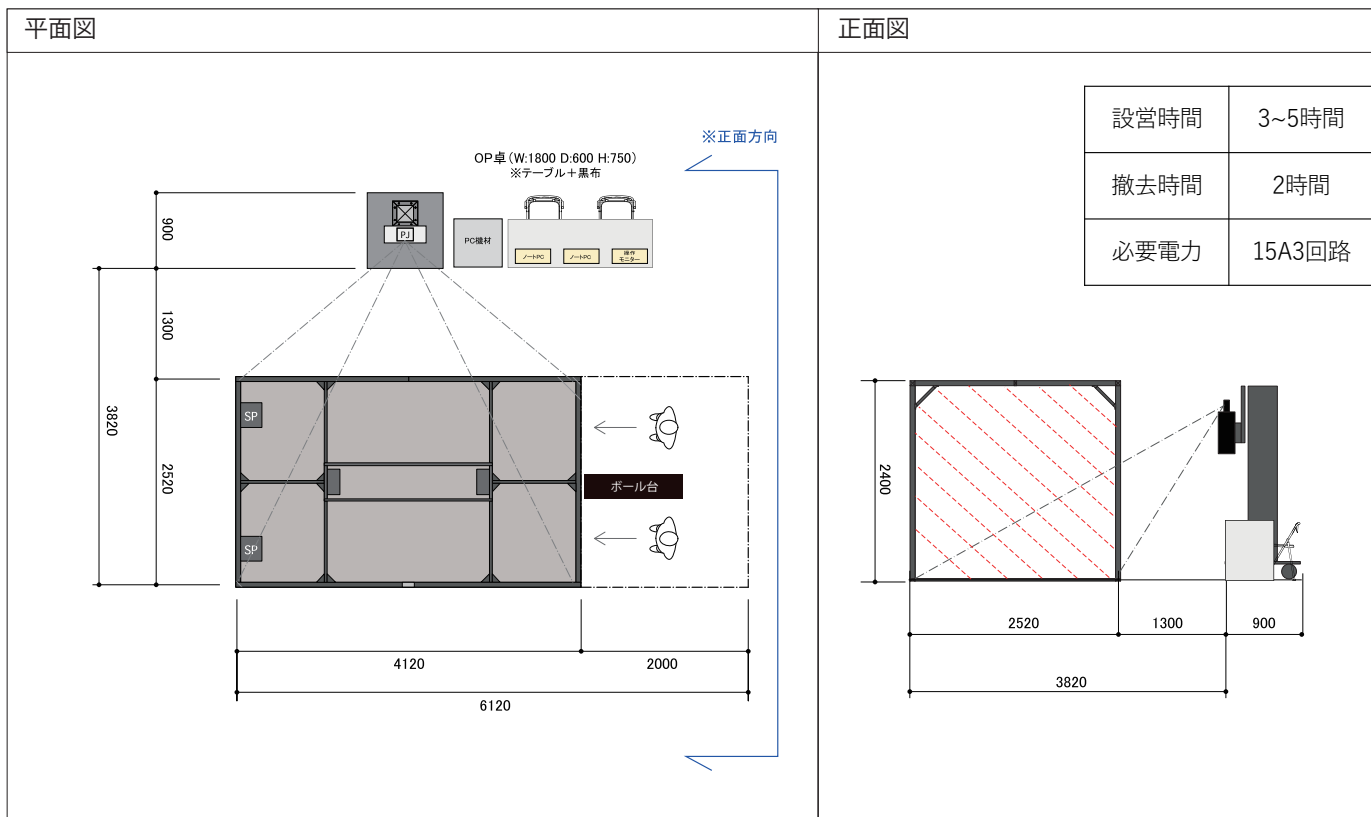

※15A 3回路必要

CYBER SPORTSシリーズ第三弾

都市スキャン、データ対戦、身体フィードバック
よりかっこよく、よりリアルな体験へ

CYBER WHEEL X

サイバーウィル X

東京の都市をスキャンした3Dデータをモデリング・加工
各名所を左右のハンドリム操作で走り抜ける

カーブ操作やコースのアップダウンに連動したウエイトの変化といったリアルな体験
ON LINEによる複数対戦、離れた場所でも対決ができる仕様へ

※2019年度 内閣府【クールジャパン・マッチングアワード】準グランプリ受賞



※2020年度 GOOD DESIGN AWARDで【グッドデザイン賞】を受賞

アップデートした3つの機能



都市をスキャン



通信対戦/データ対戦



身体フィードバック



東京の都市をモデリング加工
3Dによる未来の都市空間をデザイン



2台での対戦を実現
遠隔地での通信対戦が可能に

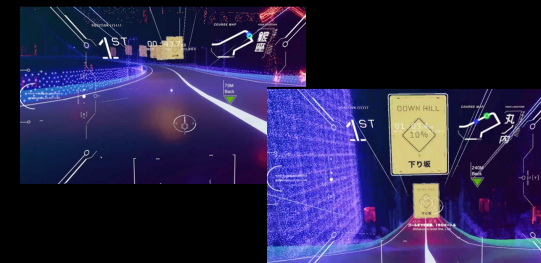

コースのアップダウンに連動し
車輪のウェイトも変化

かっこよく、美しく、リアルな演出へ



RENTAL PRICE LIST ※機材運搬・設営撤去・運営費別途

1泊2日	¥ 1,500,000~	7泊8日	¥ 3,000,000~
------	--------------	------	--------------

【セット内容】筐体・VRゴーグル/ゴーグル台・オペレーションボード・センサー/ケーブル等一式・運用PC・操作モニター・大型モニター/モニター台・音響機材（各種2セット）

【仕様】

大きさ	全長：1905mm 幅：770mm 高さ：660mm
重量	約60 kg
乗車定員	1~2名
屋外設置	テントを張っての設置可(底上げ2~30cm必要)
VR対象年齢 (※要相談)	7歳未満の方は、大型モニターを見ながらのご体験をお願いしています。

【体験イメージ】



CYBER WHEEL X 配置図面

立面図

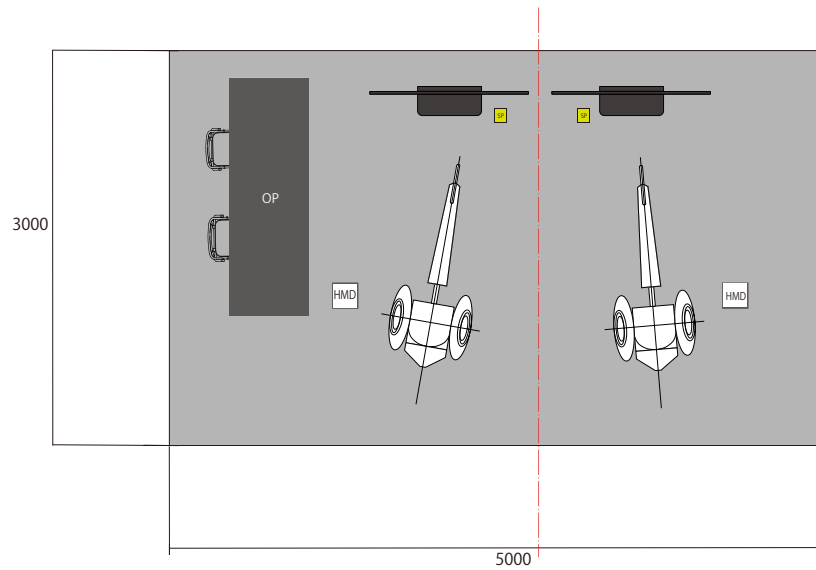

平面図

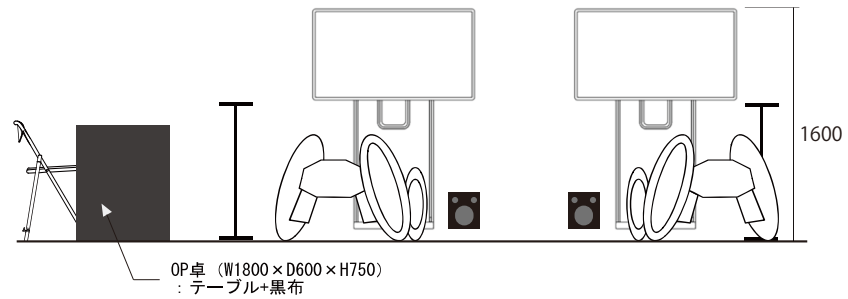

設営時間	2時間
撤去時間	1.5時間
必要電力	15A2回路
設置範囲	幅5m x 奥行3m

※15A 2回路必要

NOW ON SALE

CYBER SPORTSシリーズ第四弾



Sport in Life

※スポーツ庁認定

3ヶ国語（日／英／中）対応のマルチリンガルナビを搭載！
大人数での試合観戦が可能となった仕様へ

CYBER BOCCIA S

サイバーボッチャエス

最先端センシング技術による自動計測システムはそのままに、
試合状況とプレイヤーの様子が大型ディスプレイやビジョンに映し出される設計に。
マルチリンガルナビの搭載で、多くの観客とともにプレイが楽しむことができます。

東京オリンピック・パラリンピック期間中の選手村に常設設置されたコンテンツです。

※2019年度 内閣府【クールジャパン・マッチングアワード】準グランプリ受賞

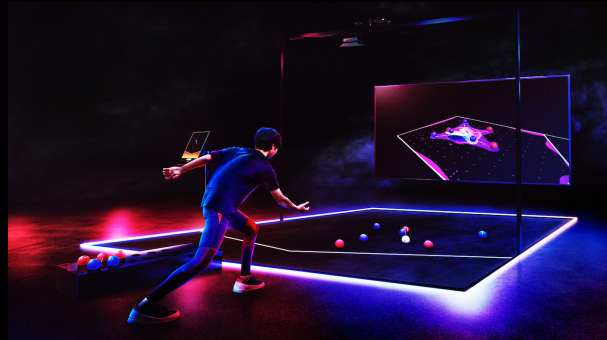

RENTAL PRICE LIST ※機材運搬・設営撤去・運営費別途

1泊2日	¥1,000,000~	7泊8日	¥2,000,000~
------	-------------	------	-------------

【セット内容】LED付アルミフレーム・カラーセンサー一式・WEBカメラ。運用PC 2台・音響機材・ボール/ボール台・コート専用マット
 ※大型モニターもしくはプロジェクターは別途となります。
 ※マルチリンガルナビは別途オプション機能となります（システム使用料¥100,000/レンタル1回）

【仕様】

大きさ	長さ：4030mm 幅：2430mm 高さ：2500mm
体験人数	1対1 2対2 3対3 (2~6人)
屋外設置	条件によって可能
対象年齢	特に指定なし

【体験イメージ】



CYBER BOCCIA S 配置図面

平面図

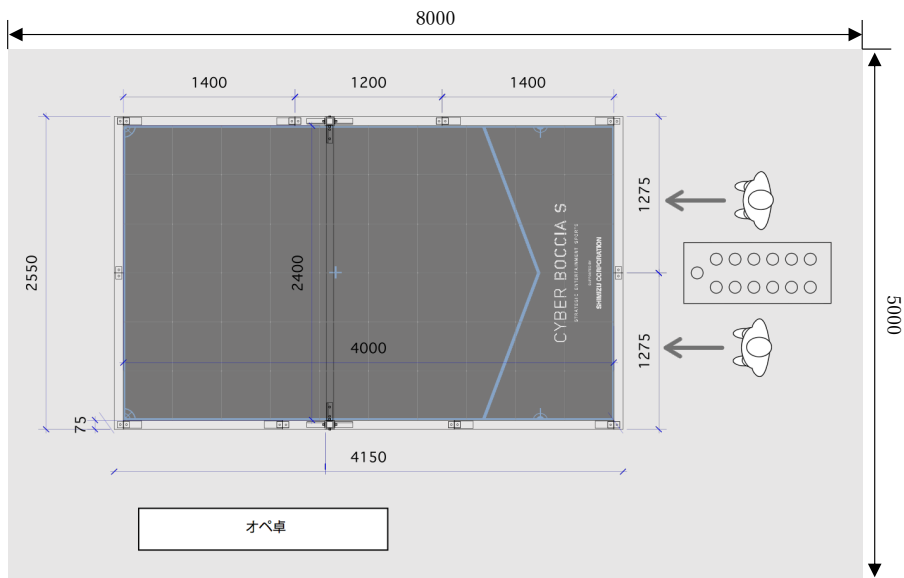

15A2回路必要

側面図

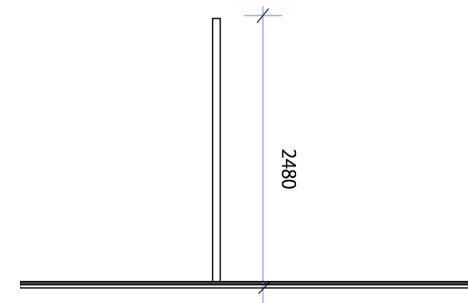

設営時間	3時間
撤去時間	1.5時間
必要電力	15A2回路
設置範囲	幅5m×奥行8m×高さ2.7m

株式会社ワントゥーテン

英表：1-10,Inc.

創業：1997年10月

資本金：243,000,000

社員数：社員数：188名(2018年11月現在/アルバイト含む)

京都本社：〒600-8411 京都市下京区烏丸通四条下ル
水銀屋町620番地 COCON烏丸4階

東京本社：〒140-0002 東京都品川区東品川2-2-8
スフィアタワー天王洲7F

業務内容：

マーケティング戦略立案/コミュニケーション企画立案/ブランドコンテンツ企画制作
/インスタレーション企画制作/動画企画制作/商品プロトタイプ事業/AI開発
/IoTデバイス制作/ウェブサイト制作/アプリケーション開発

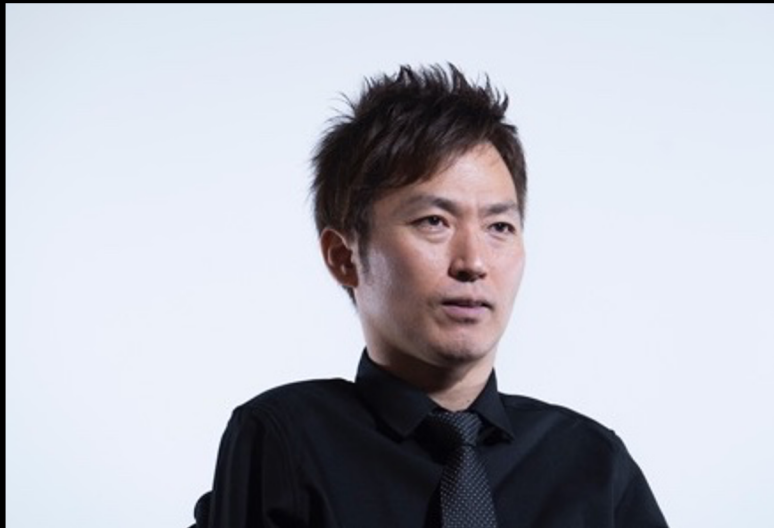

澤邊芳明 CEO

1973年 東京生まれ。京都工芸繊維大学卒業

1997年 1→10デザインを創業。ロボットの言語エンジンデジタルインスタレーションなど
アートとテクノロジーを融合した数々の大型プロジェクトを手がける

公益財団法人東京オリンピックパラリンピック競技大会組織委員会アドバイザー

一般社団法人日本財団パラリンピックサポートセンター顧問

日本ボッチャ協会理事

東京オリンピックパラリンピック入賞メダルデザイン審査

リオデジャネイロパラリンピック閉会式フラッグハンドオーバーセレモニーコンセプトアドバイザー

超人スポーツ理事 など

2020年本番を迎え、現在様々なパラスポーツの理解促進施策が行われ、その波が加速してきておりますが
まだまだ競技感染者が増えている状況ではなく、新しい概念のプロモーションが求められています。
そんな状況下において、エンターテインメントコンテンツの力を使い、一般市民を巻き込む形で、
また多くの企業を巻き込む形で、“パラスポーツ”を盛り上げていければと考えています。
世界初のこのイノベーティブな取り組みを是非ご支援ください。
ご一緒に盛り上げてきましょう。

株式会社ワントゥーテン
代表取締役社長 CEO 澤邊芳明

1→10®

1→10(ワントゥーテン)は、AI(人工知能)、VR(仮想現実)、AR(拡張現実)、MR(複合現実)、人体3Dスキャン、プロジェクションマッピングなど
最先端テクノロジーを軸に、デジタル技術を駆使した新サービスの開発や、プロジェクションマッピングやXRなどを活用した商業施設や
イベントのデジタル演出などを行っているクリエイティブスタジオ。
歌舞伎や雅楽など日本の伝統文化と先端テクノロジーの融合によるアート活動のMixedArts(複合芸術)プロジェクトや、パラスポーツと
テクノロジーを組み合わせた新しいスポーツエンターテインメントのCYBER SPORTSプロジェクトなど、多くの独自プロジェクトも進行している。

本件 お問い合わせ先

株式会社ワントゥーテン

プロデューサー 住本宜子 (すみもとのぶこ)

プロジェクトマネージャー 角田一樹 (つのだかずき)

〒140-0002 東京都品川区東品川2-2-8 スフィアタワー天王洲7F

Tel : 03-5781-3600

Mail : contact-cyber@1-10.com

CYBER SPORTS

参考資料

CYBER SPORTS

今までテレビを含む、約**360**以上のメディアに露出。

イベント/常設回数 **70回**以上。体験人数は、トータル**30,000人**を超えました。



多くのメディアにも取り上げていただき、また全国各地の自治体様やさまざまな企業様に購入およびイベント利用していただくことで、CYBER SPORTSシリーズをフックとしたパラスポーツの体験の場を創出していくことができます。

CYBER SPORTS

内閣府主催「クールジャパン・マッチングアワード 2019」 準グランプリ獲得

クールジャパン官民連携プラットフォーム（事務局:内閣府知的財産戦略推進事務局）が主催する「クールジャパン・マッチングアワード 2019」において、「CYBER SPORTS（サイバースポーツ）」が準グランプリを獲得しました。

※「クールジャパン・マッチングアワード」とは、日本の魅力を深掘りし、分野や地域、海外との連携で、世界の「共感」を得た優良な取組を表彰するアワードです。

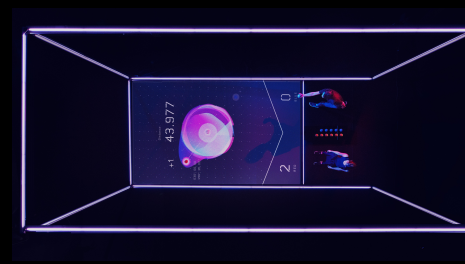

※同アワードでは、日本各地の伝統文化と先端のクリエイティブやテクノロジーと掛け合わせ、日本庭園や史跡等の夜の魅力を「和」のテイストで引き出す「夜会 by 1→10」が奨励賞を獲得しました。

CYBER SPORTS

東京都「心のバリアフリー」サポート企業として登録

東京都の福祉のまちづくり施策の一環で、
心のバリアフリーに対する社会的気運の醸成を図るために
意識啓発等に取り組む企業等が登録される
「東京都『心のバリアフリー』サポート企業」として、
弊社【株式会社ワントゥーテン】が登録されました。

※東京都は、高齢の人や障害のある人、乳幼児を連れた人など、誰もが円滑に移動し、
さまざまな活動を楽しめるまちづくりを進めるためには、
全ての人に配慮できるよう社会や環境のバリアを取り除くため
積極的に行動する「心のバリアフリー」が重要であるとしています。



企業名 株式会社ワントゥーテン

所在地 東京都京都市下京区烏丸通四条下ル水銀屋町620

上記企業を、東京都「心のバリアフリー」サポート企業として登録します。

登録 令和元年度
登録番号 19-075



CYBER SPORTS EVENT実績

2017/4/29	EVENT	ユニバーサルキャンプ2017	WHEEL1
2017/5/7	EVENT	No limits special2017	WHEEL1
2017/7/28	EVENT	経済界協議会 第2回ポッチャ大会	WHEEL1
2017/9/24	EVENT	ツーリズムEXPO	WHEEL1
2017/10/5	EVENT	CEATEC JAPAN 2017 (オリパラ組織御委員会)	CYBER SPORTS
2017/10/5	EVENT	CEATEC JAPAN 2017 (JTBブース)	WHEEL1
2017/10/27	EVENT	JTB1000日前イベント	CYBER SPORTS
2017/10/28	EVENT	成田空港	CYBER SPORTS
2017/10/29	EVENT	Nスポ!2017	WHEEL1
2017/11/5	EVENT	東京都総務部 ヒューマンライツフェスタ	WHEEL1
2017/11/8	EVENT	JAFCOパーティー	BOCCIA
2017/11/26	EVENT	大阪マラソン	WHEEL1
2017/11/29	EVENT	朝日新聞 パラスポーツシンポジウム	WHEEL1
2017/11/29	EVENT	Panasonic 1000日前イベント	BOCCIA
2018/1/16	EVENT	東京都外務部	WHEEL1
2018/2/12	EVENT	山梨学院大学	WHEEL1
2018/2/23	EVENT	首都大学東京	WHEEL1
2018/2/18	EVENT	超人スポーツゲームズ	CYBER SPORTS
2018/3/4	EVENT	ジャイアンツ+読売新聞「Gハンズ」	CYBER SPORTS
2018/3/26	EVENT	三菱商事パラスポーツイベント	CYBER SPORTS
2018/4/1	常設	TOYOTA MEGA WEB	WHEEL1 TOYOTA ver.
2018/4/9	常設	ナムコVSパーク	BOCCIA
2018/4/27	EVENT	ユニバーサルキャンプ2018	BOCCIA
2018/6/9	EVENT	新宿区パラ777日前イベント	BOCCIA
2018/6/12	EVENT	IBM イベント	BOCCIA
2018/7/21-8/26	EVENT	テレビ朝日 夏イベント	BOCCIA
2018/8/2	EVENT	IBMファミリーイベント	BOCCIA

CYBER SPORTS EVENT実績

2018/8/25	EVENT	読売新聞社パライメント@港区スポーツセンター	BOCCIA
2018/8/25	EVENT	フジテレビ かわパラ@ラゾーナ川崎	WHEEL1
2018/8/26	EVENT	AEON幕張 「千葉にオリンピック・パラリンピックがやってくる」	BOCCIA
2018/9/29	EVENT	キメラゲームズ2018	WHEEL1
2018/10/12	EVENT	「夜歩き」@新宿御苑	WHEEL1
2018/10/14	EVENT	NHK福岡スポーツフェスタ2018	CYBER SPORTS
2018/11/11	EVENT	超福祉展@渋谷	WHEEL1
2018/12/7	EVENT	NTT Docomo Open House2018	BOCCIA
2019/1/19	EVENT	吉本興業「超人スポーツゲームズ」	WHEEL1
2019/2/2	EVENT	品川区パラスポーツ啓蒙イベント	WHEEL1
2019/2/10	EVENT	NHK仙台復興支援イベント	BOCCIA
2019/3/3	EVENT	京都府障害者支援課イベント	WHEEL1
2019/3/3	EVENT	新宿区オリパラ500日前イベント	WHEEL1
2019年4/26-28	EVENT	超人スポーツゲームズ2019 @大阪万博公園	WHEEL1
2019/5/3	EVENT	目黒区スポーツフェスティバル2019	WHEEL1
2019/5/19-20	EVENT	キメラゲームズ2019	WHEEL ver.2
2019/5/29-31	EVENT	NTT Docomo TOKYO BAY SUMMIT	WHEEL ver.2
2019/6/12	EVENT	LIFUL 新ブランディング発表イベント	BOCCIA
2019/6/28-30	EVENT	大阪G20サミット	WHEEL ver.2
2019/7/22	EVENT	NTTドコモ オリパラ1年前イベント	WHEEL ver.2
2019/7/23-8/27	常設	NTTドコモ スカイツリー Play5G	WHEEL1
2019/7/24	EVENT	清水建設「家族の日」	BOCCIA
2019/8/23-24	EVENT	東京ガス パラ1年前イベント	CYBER SPORTS
2019/8/25-26	EVENT	NIKE TOKYO AFTER DARK SHIBUYA	CYBER SPORTS
2019/8/28	常設	NTTドコモ スカイツリー Play5G	WHEEL X
2019/9/8	EVENT	超福祉展2019	WHEEL1
2019/9/18	EVENT	RDSプロジェクト発表会	WHEEL X
2019/9/22	EVENT	デンソーハートフルまつり	WHEEL1 TOYOTA ver.

CYBER SPORTS EVENT実績

2019/9/23	EVENT	BEYOND PARK 秋葉原	WHEEL X
2019/9/30-10/1	EVENT	東京2020パラリンピック開催1年前記念イベント COLORS	BOCCIA
2019/10/29-10/30	EVENT	大日本住友製薬社内イベント（東京ー大阪遠隔）	WHEEL X
2019/11/2-11/3	EVENT	超人スポーツ@柏の葉イベント	WHEEL1
2019/11/5-9	EVENT	Cメッセナゴヤ 清水建設ブース	BOCCIA S
2019/11/10-11	EVENT	東京都パライメント TEAM BEYOND FES	BOCCIA S
2019/11/16	EVENT	清水建設CERイベント@今治	BOCCIA S
2019/11/17	EVENT	京都人権イベント	WHEEL1
2019/11/17	EVENT	狛江市パラスポーツイベント	WHEEL1
2019/12/6	EVENT	東京2020オリパラ公式観戦ツアー 2020福袋シリーズ」記者発表会	WHEEL X
2019/12/20	EVENT	渋谷GG イベント	WHEEL X / BOCCIA S
2020/1/23	EVENT	GO Journal イベント	BOCCIA S
2020/1/26	EVENT	清水建設営業部イベント	BOCCIA S
2020/2/1	EVENT	VR de Park@北沢タウンホール	WHEEL X
2020/2/19	EVENT	ジョンソン・エンド・ジョンソン社内パラスポーツ体験イベント	WHEEL X / BOCCIA S
2020/7/3~7/5	EVENT	HANEDA INNOVATION CITY 街開きイベント	WHEEL X
2020/8/29~8/30	EVENT	Takanawa Gateway Fest Sports Week	WHEEL X / BOCCIA S
2020/10/3	EVENT	パラスポーツ体験会@名古屋市露橋スポーツセンター	WHEEL X
2020/11/3	EVENT	パラスポーツ王国 HYOGO & KOBE 夢プロジェクト in しあわせの村	WHEEL 1
2021/3/13~3/14	EVENT	清水建設イベント@かみす防災アリーナ	BOCCIA S
2021/7/3-4	EVENT	パラスポーツ体験会 in 京都サンガスタジアム	WHEEL 1 / BOCCIA S
2021/7月下旬~9月上旬	Olympic / Paralympics	東京オリパラ期間中、選手村にCBSが常設設置	BOCCIA S
2021/8/9~24	EVENT	東京都パラ機運醸成イベント in 銀座	WHEEL X
2021/9/4	EVENT	深谷市 市民イベント	WHEEL X
2021/10/27~11/7	EVENT	アートを活用したパラスポーツの魅力創出(展示会) in 大分県立美術館	WHEEL X
2021/11/8~19	EVENT	期間限定の体験一般開放 in 大分・太陽の家ミュージアム	WHEEL X
2021/11/20-21	EVENT	大分国際車いすマラソン 開会式会場ブース出展 in 大分「祝祭の広場」	WHEEL X
2021/12/8~10	EVENT	中小企業 新ものづくり・新サービス展 in 東京ビックサイト	WHEEL X

CYBER SPORTS メディア露出

<TV>

2017/2/13	WBS トレたま 【トレたま】VR車いすマラソン	WHEEL1
2017/8/25	TOKYO MX NEWS	CYBER SPORTS
2017/8/28	WBS トレたま	BOCCIA
2017/9/6	YTV 朝生ワイド す・またん! 「デジタル技術で演出 パラスポーツ身近に」	BOCCIA
2017/9/30	新週刊フジテレビ批評 「2020年 日本の“ポジティブ”な未来」	CYBER SPORTS
2017/10/12	BBC World News	CYBER SPORTS
2017/10/15	BBC click	CYBER SPORTS
2017/11/8	ゆうがたサテライト 「最新技術を導入 “ハイテク福祉機器”続々」	CYBER SPORTS
2017/12/2	NHK おはよう日本 「パラスポーツとデジタル技術の融合」	CYBER SPORTS
2017/12/4	NHK WORLD NEWS 「誰もがパラスポーツを楽しむ」	CYBER SPORTS
2017/12/6	しながわネットTV 「IoTで遊びをアップデート!サイバーポッチャ」	CYBER SPORTS
2018/4/15	サンデーLIVE! 松岡修三コーナー 「2020みんなできる宣言」	CYBER SPORTS
2018/8/25	BS日テレ「東京海上日動Presents 挑戦へのエール 「Challenge Stories Next」	CYBER SPORTS
2018/8/25	BS1 「東京オリパラ団」 「パラまで2年 東京オリパラ団SP」	CYBER SPORTS
2018/8/28	日テレ「NEWSZERO」 桐谷美玲hashtagコーナー	CYBER SPORTS
2018/10/12	NHK福岡「実感ドドド!」	CYBER SPORTS
2018/10/26	テレビ朝日「気づきの扉」	BOCCIA
2018/11/6	日本テレビ「news zero」 カラダweek「テクノロジーの融合 超人スポーツの世界」	WHEEL 1
2018/11/25	NHK(関西ローカル)「ルソンの壺」 「スポーツ×テクノロジーでスポーツを拡大!」	CYBER SPORTS
2019/2/5	NHK WORLD	CYBER SPORTS
2019/2/8	NHK仙台「てれまさむね」	BOCCIA
2019/3/13	東京MXTV「ソーシャルジン」	BOCCIA
2019/9/14	日本テレビ 「ぶらり途中下車の旅」	CYBER SPORTS
2019/12/3	Abema Prime 生中継	CYBER SPORTS
2019/12/26	Abema Prime 生中継	WHEEL X

CYBER SPORTS メディア露出

<TV>

2020/1/14	NHK首都圏ニュース	CYBER SPORTS
2020/1/30	TBS 王様のブランチ	CYBER BOCCIA/CYBER BOCCIA S
2020/10/2	NHK WORLD J-ARENA	CYBER SPORTS
2021/2/13	NHK BS1 『武井壮のバラスポーツ真剣勝負 アスリートからの挑戦状』	CYBER WHEEL X
2021/3/7	日本テレビ『シューイチ』内のコーナー「中山のイチバン」	CYBER SPORTS
2021/3/27	日本テレビ 『バズリズム』内のコーナー「ルーレット撮るLIVE」	CYBER SPORTS
2021/10/30	テレビせとうち（テレビ東京系列）『しまじろうのわお』	CYBER SPORTS
2021/8/22	日本テレビ『24時間テレビ』内のコーナー「エンターテインメントで健常者の意識を変える」	CYBER SPORTS
2021/10/27	テレビ朝日『じゅん散歩』	CYBER SPORTS
2022/3/3	TBSテレビ『櫻井・有吉 THE 夜会』	CYBER BOCCIA S

CYBER SPORTS メディア露出

<RADIO>

2018/3/23	J-WAVE INNOVATION WORLD	CYBER SPORTS
2019/2/28	HERO X RADIO	CYBER SPORTS

<NEWS PAPER>

2017/9/4	毎日新聞 「デジタル技術で楽しむサイバーボッチャ」	BOCCIA
2017/9/29	東京新聞	BOCCIA
2017/10/17	日刊工業新聞 パラリンピックもとした次世代ゲーム「サイバーボッチャ」	BOCCIA
2017/11/30	産経新聞 パラの魅力をVRで体感 車いすマラソンやボッチャ 「サイバースポーツ」に京都発祥の企業が挑戦	CYBER SPORTS
2017/12/26	読売新聞	CYBER SPORTS
2018/3/30	日経新聞折り込み 「パラリンピックの盛り上げに必要なこととは」	CYBER SPORTS
2018/5/16	日刊スポーツ 「サイバーボッチャで未来のデートはいかがが」	CYBER SPORTS
2018/7/3	東京新聞 「サイバーボッチャ」×「A I」で視覚障害者のプレイをサポート	BOCCIA
2018/8/25	産経新聞 「きょうの人『福祉のイメージ壊し、観客席を満員に』」	CYBER SPORTS
2019/4/17	京都新聞 「パラスポーツのこれから」	CYBER SPORTS
2020/1/31	日本経済新聞 「パラスポーツの進化を体感 用具が飛躍支える」(一面)	CYBER SPORTS
2020/2/18	読売新聞夕刊「超人スポーツ」国際大会	CYBER WHEEL
2021/8/28	日経新聞「パラの魅力 遊んで知る～公式ゲームで競技を疑似体験～」	CYBER SPORTS

CYBER SPORTS メディア露出

<MAGAZINE>

2017/11/7	ELLE DÉCOR 「パラスポーツをエンタテインメントとデザインで楽しく“自分ごと”化する」	CYBER SPORTS
2017/12/12	Event Biz 「パラスポーツを盛り上げる車いす型VRレーサー」	WHEEL1
2018/2/1	イベントマガジン 「近未来スポーツCYBER BOCCIAで2020年パラリンピックに新感覚のエンタメを」	BOCCIA
2018/2/20	みずほ総研研究所情報誌 Fole (フォーレ) 「パラスポーツのVR化で新ビジネスを創出」	CYBER SPORTS
2018/3/5	AERA with Kids はなまる学習会代表 高濱氏との対談記事	CYBER SPORTS
2018/3/30	THE NIKKEI MAGAZINE FUTURECITY OPEN TOKYO	CYBER SPORTS
2019/10/1	販促会議 「テクノロジーで際立たせるパラスポーツの魅力」	CYBER SPORTS
2019/12/4	日経トレンディ スポーツテック2020 「パラスポーツとゲームの融合が活発化 VRや人間拡張の『万人向け』市場広がる」	CYBER SPORTS
2020/8/25	Forbes JAPAN 「HOT TOPICS IN SPORTS TECH 技術の進化が競技を加速させる スポーツ×テクノロジーの最前線」	CYBER BOCCIA S

<YouTube>

2020/9/8	ロンプーチャンネル「これって知ってる？サイバーパラスポーツがオモシロすぎた!!」	CYBER SPORTS
2021/9/10	THE PEGASUS DREAM TOURチャンネル「#14 わたしたちのパラスポーツインタビュー」	CYBER SPORTS

その他、弊社CEO澤邊登壇やWeb掲載多数